

INSPIRON™

SETUPGIDS



YOURS IS HERE

INSPIRON™

SETUPGIDS

Model PP42L

Opmerkingen en waarschuwingen

 **OPMERKING:** Een **OPMERKING** duidt belangrijke informatie aan voor een beter gebruik van de computer.

 **WAARSCHUWING:** Een **WAARSCHUWING** duidt potentiële schade aan hardware of potentieel gegevensverlies aan en vertelt u hoe het probleem kan worden vermeden.

 **GEVAAR-KENNISGEVING:** Een **GEVAAR-KENNISGEVING** duidt een risico aan van schade aan eigendommen, lichamelijk letsel of overlijden.

De informatie in dit document kan zonder voorafgaande kennisgeving worden gewijzigd.

© 2009 Dell Inc. Alle rechten voorbehouden.

Verveelvoudiging van dit document op welke wijze dan ook zonder de schriftelijke toestemming van Dell Inc. is strikt verboden.

De in deze tekst gebruikte handelsmerken zijn: *Dell*, het *DELL*-logo, *Inspiron*, *YOURS IS HERE* en *DellConnect* zijn handelsmerken van Dell Inc.; *Intel*, *Celeron* en *Pentium* zijn geregistreerde handelsmerken en *Core* is een handelsmerk van Intel Corporation in de V.S. en andere landen; *Microsoft*, *Windows*, *Windows Vista* en het startknoplogo van *Windows Vista* zijn handelsmerken of geregistreerde handelsmerken van Microsoft Corporation in de Verenigde Staten en/of andere landen; *Blu-ray Disc* is een geregistreerd handelsmerk van de Blu-ray Disc Association; *Bluetooth* is een geregistreerd handelsmerk dat eigendom is van Bluetooth SIG Inc. en onder licentie gebruikt wordt door Dell.

Andere merken en handelsnamen die mogelijk in dit document worden gebruikt, dienen ter aanduiding van de rechthebbenden met betrekking tot de merken en namen of ter aanduiding van hun producten. Dell Inc. claimt op geen enkele wijze enig eigendomsrecht ten aanzien van andere merken of handelsnamen dan haar eigen merken en handelsnamen.

Maart 2009

P/N R132N

Rev. A00

Inhoud

Uw Inspiron™-laptop installeren	5	Weergavefuncties	24
Voordat u de computer installeert	5	De batterij verwijderen en vervangen	26
De netadapter aansluiten	6	Softwarefuncties	28
Sluit de netwerkkabel aan (optioneel).	7	Problemen oplossen	30
Druk op de aan/uit-knop.	8	Netwerkproblemen	30
Windows Vista® installeren	9	Voedingsproblemen	32
In- of uitschakelen draadloze functies	9	Problemen met geheugen	33
Verbinding maken met internet (optioneel)	10	Vastlopen en softwareproblemen	34
De Inspiron™-laptop gebruiken	12	Ondersteuningshulpmiddelen gebruiken.	36
Voorzieningen aan de rechterkant.	12	Dell Support Center	36
Voorzieningen aan de linkerkant	14	Systeemberichten	38
Voorzieningen aan de voorkant	16	Probleemoplosser voor hardware	39
Computer- en toetsenbordfuncties	18	Dell Diagnostics	40
Touchpadbewegingen	20	Het besturingssysteem herstellen	43
Mediatoetsen	22	Systeemherstel	43

Inhoud

Dell Factory Image Restore	45
Het besturingssysteem opnieuw installeren.....	47
Hulp krijgen	49
Technische ondersteuning en klantenservice	50
Online services	51
Geautomatiseerde bestellingsstatusservice.....	52
Productinformatie	52
Voordat u belt.....	53
Contact opnemen met Dell	54
Meer informatie en bronnen.....	55
Specificaties	58
Index	65

Uw Inspiron™-laptop installeren

In deze sectie vindt u informatie over het instellen van uw Inspiron 1440-laptop en het aansluiten van randapparatuur.

Voordat u de computer installeert

Let er bij het plaatsen van de computer op dat zich een stroombron in de buurt bevindt, dat er voldoende ventilatie is en een vlakke ondergrond om de computer op te plaatsen.

Als de luchtstroom rond uw Inspiron-laptop beperkt wordt, kan dit leiden tot oververhitting. Om oververhitting te voorkomen, dient u ten minste 10,2 cm ruimte vrij te laten aan de achterzijde van de computer en minimaal 5,1 cm aan alle overige zijden. U mag de computer nooit ingeschakeld in een afgesloten ruimte zoals een kast of een lade plaatsen.

 **GEVAAR-KENNISGEVING:** **Blokkeer de luchtopeningen niet, duw er geen voorwerpen in en zorg ervoor dat er geen stof in komt. Zet uw Dell™-computer niet in een omgeving waar weinig ventilatie beschikbaar is terwijl deze aan staat, zoals een gesloten koffer. Als u dat toch doet, loopt u een brand- of beschadigingsrisico van de computer. Wanneer de computer heet wordt, wordt er automatisch een ventilator aangezet. Ventilatorgeruis is normaal en duidt niet op een probleem met de ventilator of de computer.**

 **WAARSCHUWING:** **Door zware of scherpe voorwerpen op de computer te plaatsen of stapelen kunt u de computer permanent beschadigen.**

De netadapter aansluiten

Sluit de netadapter aan op de computer en op een stopcontact of beveiliging tegen piekspanning.

⚠ GEVAAR-KENNISGEVING: De netadapter werkt op elektriciteitsnetten wereldwijd. Stroomaansluitingen en stekkerdozen verschillen echter sterk per land. Wanneer u een incompatibele kabel gebruikt of de kabel onjuist op een stekkerdoos of stopcontact aansluit, kan er brand of blijvende schade aan uw computer ontstaan.

📌 OPMERKING: Laad de computer ten minste 12 uur lang op, voordat u de computer gebruikt op de batterijvoeding.

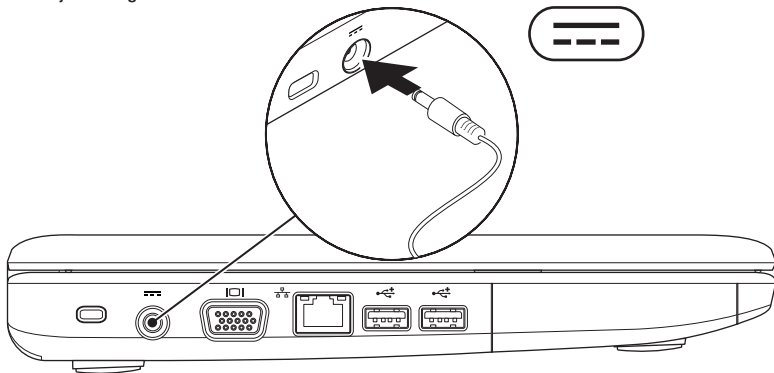

Sluit de netwerkkabel aan (optioneel)

Om een bekabelde netwerkverbinding te gebruiken, sluit u de netwerkkabel aan.

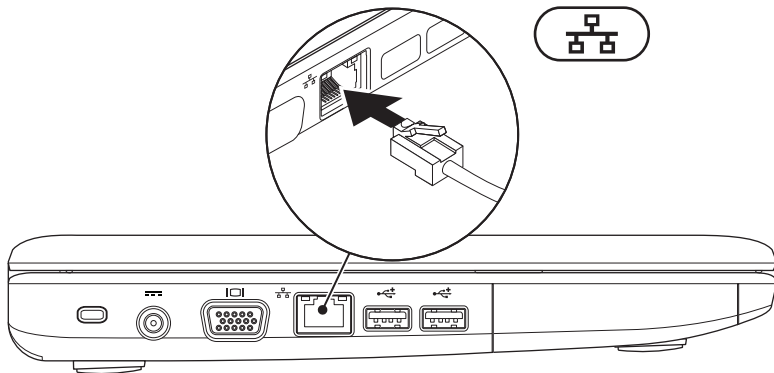

Druk op de aan/uit-knop

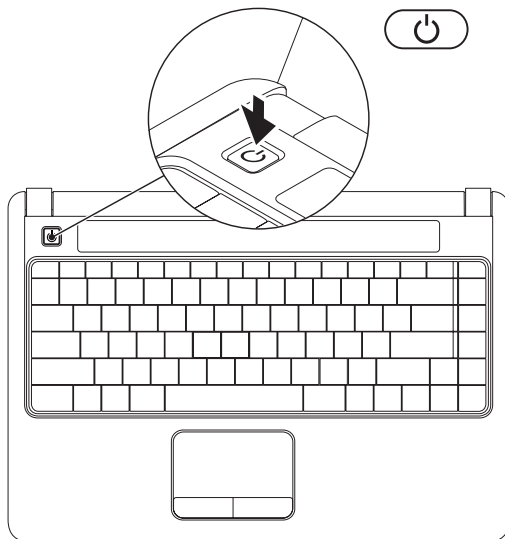

Windows Vista® installeren

Als u bij uw bestelling gekozen hebt voor het besturingssysteem Windows Vista, is uw Dell-computer vooraf geconfigureerd met Windows Vista. Volg de instructies op het scherm om Windows Vista voor het eerst in te stellen. Deze stappen zijn verplicht en kunnen 15 minuten in beslag nemen. De schermen leiden u door verschillende procedures, zoals het accepteren van licentieovereenkomsten, het instellen van voorkeuren en het instellen van een internetverbinding.

 **WAARSCHUWING: Onderbreek het installatieproces van uw besturingssysteem niet. Dit kan uw computer onbruikbaar maken.**

 **OPMERKING:** Het wordt aanbevolen om de nieuwste BIOS en stuurprogramma's te downloaden voor uw computer, die beschikbaar zijn op de Dell Support-website support.dell.com.

In- of uitschakelen draadloze functies

Zo schakelt u een draadloze functie in terwijl de computer aan staat:

1. Druk op <Fn><F2> of druk op de toets  op het toetsenbord.

Het dialoogvenster **In- of uitschakelen draadloze functies** verschijnt.

2. Selecteer een van de volgende mogelijkheden:
 - Bluetooth inschakelen
 - Draadloze LAN inschakelen
3. Klik op **OK**.

Om de draadloze functie uit te schakelen, drukt u opnieuw op <Fn><F2> om alle verbindingen uit te schakelen.

Verbinding maken met internet (optioneel)

 **OPMERKING:** Het aanbod van internetproviders verschilt per land.

Om een internetverbinding te kunnen maken, hebt u een modem of netwerkverbinding en een internetprovider nodig.

Als u aanvankelijk geen WLAN-adapter hebt aangeschaft, kunt u deze verkrijgen op de website van Dell, www.dell.com.

 **OPMERKING:** Als u nu geen verbinding kunt maken, maar dit eerder wel is gelukt, functioneert het netwerk mogelijk niet. Neem contact op met uw internetprovider of probeer het later nog eens.

Zorg ervoor dat u de informatie van uw internetprovider bij de hand hebt. Als u geen internetprovider hebt, kan de wizard **Verbinding maken met internet** u helpen om een internetprovider te vinden.

Een vaste verbinding instellen

- Als u een inbelverbinding gebruikt, sluit u het telefoonsnoer aan op de externe USB-modem (optioneel) en op de telefoonaansluiting voordat u de internetverbinding instelt.
- Als u een DSL- of kabel-/satellietmodem gebruikt, moet u contact opnemen met uw internetaanbieder of uw aanbieder voor mobiele telefonie voor installatie-instructies.

Om de instelling van uw bekabelde internetverbinding te voltooien, volgt u de instructies in “De internetverbinding instellen” op pagina 11.

Een draadloze verbinding instellen

 **OPMERKING:** Om uw draadloze router in te stellen, raadpleegt u de documentatie die bij uw router werd geleverd.

Voordat u de draadloze internetverbinding kunt gebruiken, moet u het systeem aansluiten op uw draadloze router. Verbinding met een draadloze router instellen:

1. Sla eventuele geopende bestanden op en sluit deze. Sluit ook eventuele geopende programma's af.
2. Klik op **Start**  → **Verbinding maken**.
3. Volg de aanwijzingen op het scherm om de installatie te voltooien.

Uw internetverbinding instellen

1. Sla eventuele geopende bestanden op en sluit deze. Sluit ook eventuele geopende programma's af.
 2. Klik op **Start**  → **Configuratiescherm**.
 3. Klik onder **Netwerk en internet** op **Een internetverbinding maken**.
Het venster **Verbinding met internet maken** verschijnt.
 4. Klik afhankelijk van de manier waarop u een internetverbinding wilt maken op **Breedband of Inbelverbinding**:
 - Selecteer **Breedband** als u een DSL, satellietmodem, kabel- of draadloze Bluetooth®-verbinding wilt maken.
 - Selecteer **Inbelverbinding** als u een optionele USB-inbelmodem of ISDN gebruikt.
-  **OPMERKING:** Als u niet weet welk type verbinding u moet selecteren, klikt u op **Help me bij het selecteren** of neemt u contact op met uw internetaanbieder.
5. Volg de instructies op het scherm en gebruik de installatie-informatie van de internetprovider om de installatie te voltooien.

De Inspiron™-laptop gebruiken

Uw Inspiron 1440-laptop heeft indicators en knoppen, die u informatie geven en helpen bij het uitvoeren van veelvoorkomende taken. De connectors op uw computer bieden u de mogelijkheid om aanvullende apparaten aan te sluiten.

Voorzieningen aan de rechterkant

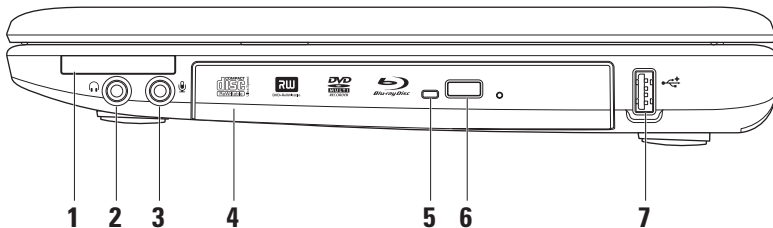

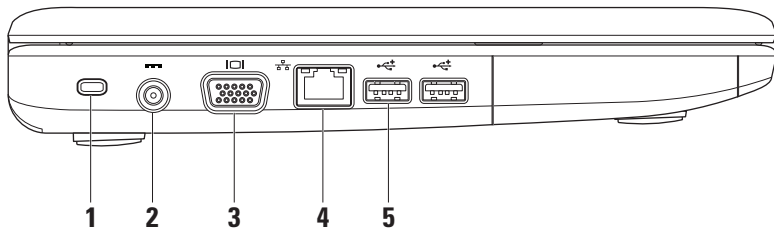

-
- 1  **ExpressCard-sleuf:** deze biedt ondersteuning voor extra geheugen, bekabelde en draadloze communicatie, multimedia en beveiligingsfuncties. Ondersteunt 34-mm ExpressCards.
-  **OPMERKING:** Uw computer wordt geleverd met een plastic *dummykaart* in de ExpressCard-sleuf. Deze beschermt ongebruikte sleuven tegen stof en andere deeltjes. Bewaar de dummykaart en gebruik deze wanneer er geen ExpressCard in de sleuf is geplaatst. Dummykaarten van andere computers passen mogelijk niet in uw computer.
-
- 2  **Aansluiting voor Audio Out/hoofdtelefoon:** voor de aansluiting van een hoofdtelefoon of het overbrengen van audio naar een luidspreker of geluidssysteem met voeding.
-
- 3  **Aansluiting voor Audio In/microfoon:** voor het aansluiten van een microfoon of invoersignaal voor gebruik met audioprogramma's.
-
- 4 **Optische schijf:** speelt of brandt cd's, dvd's en Blu-ray discs (optioneel). Zorg bij het plaatsen van een schijf dat de bedrukte of beschreven kant naar boven is gericht.
-
- 5 **Lampje optische schijf:** knippert als u op de uitwerpknop van de optische schijf drukt of als u een schijf plaatst en deze wordt gelezen.
-
- 6 **Uitwerpknop optische schijf:** opent de optische schijf.
-
- 7  **USB 2.0-aansluiting:** voor de aansluiting van USB-apparaten, zoals een muis, toetsenbord, printer, extern station of mp3-speler.

Voorzieningen aan de linkerkant





-
- 1 Sleuf voor beveiligingskabel:** voor bevestiging van een in de handel verkrijgbaar antidiefstalapparaat aan de computer.

 **OPMERKING:** Controleer voordat u een antidiefstalapparaat koopt of dit geschikt is voor de sleuf voor de beveiligingskabel op uw computer.

- 2**  **Netadaptersluiting:** voor aansluiting van de netadapter om de computer van stroom te voorzien en de batterij op te laden.
-

- 3**  **VGA-aansluiting:** voor aansluiting van een monitor of projector.
-

- 4**  **Netwerkconnector:** voor aansluiting van uw computer op een netwerk of een breedbandapparaat als u een bekabeld netwerk gebruikt.
-

- 5**  **USB 2.0-aansluiting (2):** voor aansluiting van USB-apparaten, zoals een muis, toetsenbord, printer, extern station of mp3-speler.

Voorzieningen aan de voorkant

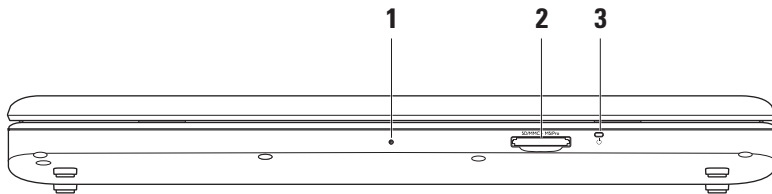

1 Ingebouwde analoge microfoon: biedt een goede geluidskwaliteit voor videochatten en spraakopnamen.

2  **7-in-1-geheugenkaartlezer:** biedt een snelle en handige manier om digitale foto's, muziek, video's en documenten weer te geven en te delen die zijn opgeslagen op de volgende digitale geheugenkaarten:

- SD-geheugenkaart (Secure Digital)
- Secure Digital Input/Output-kaart (SDIO)
- MultiMedia-kaart (MMC)
- Memory Stick
- Memory Stick PRO
- Hi Speed-SD
- Hi Density-SD

3  **Aan/uit-lampje/batterijlampje:** gaat branden of knippert om de voedingsstatus of batterijoplaadstatus aan te geven. Het lampje geeft de volgende statusinformatie tijdens het opladen of het gebruik van de computer met:

een netadapter

- Aanhoudend wit: de computer staat aan of uit en de batterij wordt opgeladen.
- Knipperend wit: de computer staat in de stand-bymodus.
- Uit: de computer staat uit of in de sluimerstand.

een batterij

- Aanhoudend wit: de computer staat aan.
- Knipperend wit: de computer staat in de stand-bymodus.
- Aanhoudend oranje: de batterij begint leeg te raken. Sluit de netadapter aan om de batterij op te laden.
- Uit: de computer staat uit of in de sluimerstand.

Computer- en toetsenbordfuncties

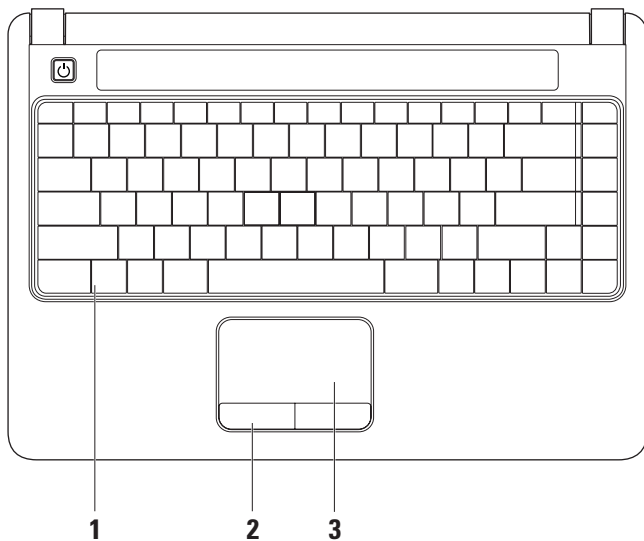

-
- 1 Toetsenbord:** zie de *Technologiehandleiding van Dell* voor meer informatie over het toetsenbord. De mediabesturingstoetsen bevinden zich ook op het toetsenbord. Met deze toetsen kunt u het afspelen van cd's, dvd's, Blu-ray (optioneel) en andere media regelen.
-
- 2 Touchpadknoppen:** bieden links- en rechtsklikfuncties net als muisknoppen.
-
- 3 Touchpad:** biedt de functionaliteit van een muis voor het verplaatsen van de cursor, verslepen of verplaatsen van geselecteerde items. De linksklikfuncties kunt u gebruiken door op het oppervlak te tikken.

Touchpadbewegingen

Scrollen

Hiermee kunt u door de inhoud scrollen. De scrollfunctie omvat:

Traditioneel scrollen: hiermee kunt u omhoog en omlaag scrollen, of naar rechts en links.

Omhoog en omlaag scrollen:

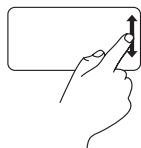

Beweeg een vinger omhoog of omlaag in het verticale scrollgebied (uiterst rechts op het touchpad) om omhoog of omlaag te scrollen op het huidige venster.

Naar rechts en naar links scrollen:

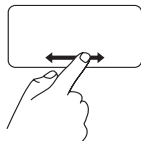

Beweeg een vinger naar rechts of naar links in het horizontale scrollgebied (helemaal onderaan op het touchpad) om naar rechts of naar links te scrollen op het huidige venster.

Circulair scrollen: hiermee kunt u omhoog en omlaag scrollen, of naar rechts en links.

Omhoog en omlaag scrollen:

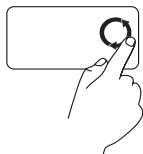

Maak met een vinger een cirkel in het verticale scrollgebied (uiterst rechts op het touchpad) met de klok mee om omhoog te scrollen of tegen de klok in om naar beneden te scrollen.

Naar rechts en naar links scrollen:

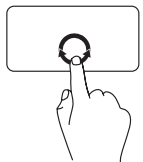

Maak met een vinger een cirkel in het horizontale scrollgebied (helemaal onderaan op het touchpad) met de klok mee om naar rechts te scrollen of tegen de klok in om naar links te scrollen.

Inzoomen en uitzoomen

Hiermee kunt u de scherminhoud vergroten of verkleinen. De zoomfunctie omvat:

Zoomen met één vinger: hiermee kunt u in- of uitzoomen.

Inzoomen:

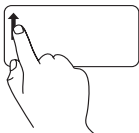

Beweeg een vinger omhoog in het zoomgebied (uiterst links op het touchpad) om in te zoomen.

Uitzoomen:

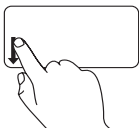

Beweeg een vinger omlaag in het zoomgebied (uiterst links op het touchpad) om uit te zoomen.

Mediatoetsen

U kunt het **Functietoetsgedrag** in het **Systeemsetup**-programma gebruiken om de mediabesturingstoetsen te configureren. De opties in de instelling **Functietoetsgedrag** zijn:

Multimediatoets eerst: dit is de standaardinstelling. Door een mediabesturingstoets in te drukken, wordt de bijbehorende multimedia-actie uitgevoerd. Druk voor een functietoets op <Fn> + de vereiste functietoets.

Functietoets eerst: door op een functietoets te drukken, wordt de bijbehorende functie uitgevoerd. Druk voor een multimedia-actie op <Fn> + de vereiste mediabesturingstoets.

 **OPMERKING:** De optie **Multimediatoets eerst** is alleen actief in het besturingssysteem. Tijdens de Power-on self-test (zelftest tijdens opstarten) kunt u direct op <F2> of <F12> drukken.



 Het geluid dempen

 Volume omlaag

 Volume omhoog

 Naar het vorige nummer of hoofdstuk

 Afspelen of pauzeren

 Naar het volgende nummer of hoofdstuk

 De schijf uitwerpen

Weergavefuncties

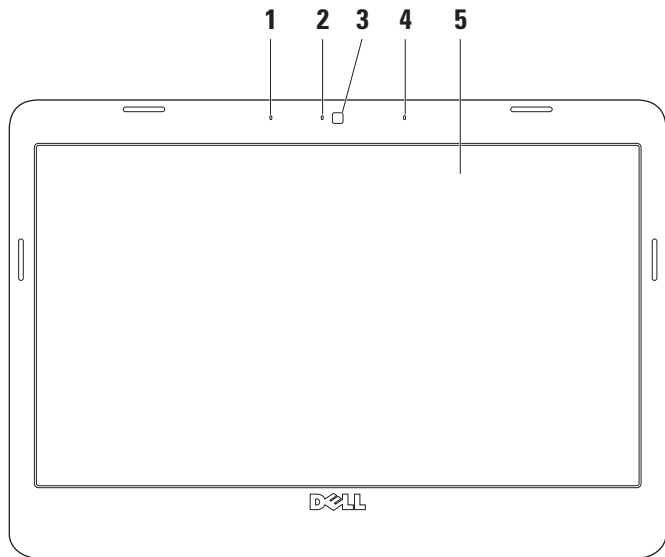

-
- 1 Linker digitale array-microfoon (optioneel):** deze maakt videochatten en spraakopnamen met hoge geluidskwaliteit mogelijk in combinatie met de rechter digitale array-microfoon.

 - 2 Lampje van camera (optioneel):** geeft aan of de camera aan of uit staat. Afhankelijk van de opties die u bij het bestellen van de computer hebt geselecteerd, is uw computer mogelijk niet uitgerust met een camera.

 - 3 Camera (optioneel):** ingebouwde camera voor het vastleggen van video, vergaderingen en chatten. Afhankelijk van de opties die u bij het bestellen van de computer hebt geselecteerd, is uw computer mogelijk niet uitgerust met een camera.

 - 4 Rechter digitale array-microfoon (optioneel):** maakt videochatten en spraakopnamen met hoge geluidskwaliteit mogelijk in combinatie met de linker digitale array-microfoon.

 - 5 Beeldscherm:** afhankelijk van de keuzen die u bij aankoop van uw computer hebt gemaakt, kan uw beeldscherm variëren. Zie de *Technologiehandleiding* van Dell voor meer informatie over beeldschermen.

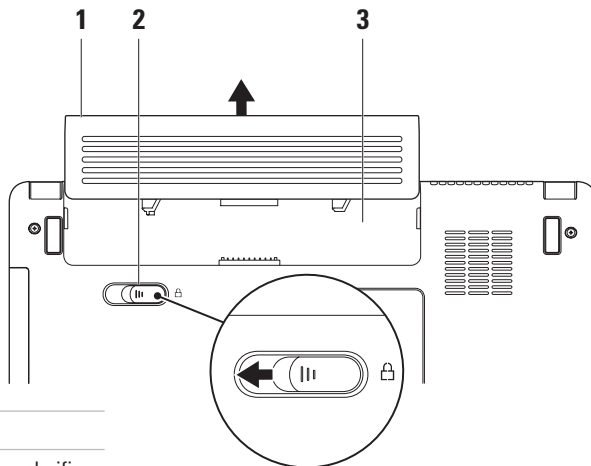

De batterij verwijderen en vervangen



1 Batterij

2 Ontgrendelingsschuifje
batterijcompartiment

3 Batterijcompartiment

-  **GEVAAR-KENNISGEVING:** Voordat u aan een van de procedures in dit gedeelte begint, dient u de veiligheidsinstructies te volgen die met de computer zijn meegeleverd.
-  **GEVAAR-KENNISGEVING:** Het gebruik van een incompatibele batterij kan de kans op brand of een explosie vergroten. Gebruik in deze computer uitsluitend een batterij die u bij Dell hebt aangeschaft. Gebruik geen batterijen van andere computers.
-  **GEVAAR-KENNISGEVING:** Voordat u de batterij verwijdert, dient u de computer uit te schakelen en externe kabels los te koppelen (inclusief de netadapter).

U verwijdert de batterij als volgt:

1. Zet de computer uit en draai deze om.
2. Schuif het batterijontgrendelingsmechanisme naar de zijkant.
3. Schuif de batterij uit het batterijcompartiment.

U vervangt de batterij door de nieuwe batterij in het compartiment te schuiven totdat deze vastklikt.

Softwarefuncties

 **OPMERKING:** Raadpleeg voor meer informatie over de voorzieningen die in dit deel beschreven worden de *Technologiehandleiding van Dell* op uw harde schijf of op de Dell Support-website op support.dell.com.

Productiviteit en communicatie

U kunt uw computer gebruiken om presentaties, brochures, wenskaarten, flyers en spreadsheets te maken, afhankelijk van de toepassingen die geïnstalleerd zijn op uw computer. Kijk op uw aankoopbon welke software op uw computer is geïnstalleerd.

Nadat u verbinding met internet hebt gemaakt, kunt u websites bekijken, een e-mailaccount instellen, bestanden uploaden en downloaden en nog veel meer.

Entertainment en multimedia

U kunt uw computer gebruiken om video's te bekijken, spelletjes te spelen en naar muziek- en internetradiostations te luisteren.

Het bureaublad aanpassen

U kunt in het venster **Persoonlijke instellingen voor vormgeving en geluiden** uw bureaublad aanpassen om de vormgeving, resolutie, achtergrond, screensaver enzovoort te wijzigen.

Het venster met weergave-eigenschappen openen:

1. Klik met de rechtermuisknop op een leeg gebied van het bureaublad.
2. Klik op **Aan persoonlijke voorkeur aanpassen** om het venster **Persoonlijke instellingen voor vormgeving en geluiden** te openen voor meer informatie over de opties die u kunt aanpassen.

Uw energie-instellingen aanpassen

U kunt de energiebeheeropties van uw besturingssysteem gebruiken om de energie-instellingen op uw computer te configureren.

Microsoft® Windows Vista® biedt drie standaardopties:

- **Gebalanceerd:** deze energiebeheeroptie biedt volledige prestaties wanneer u deze nodig hebt, en bespaart stroom wanneer de computer niet wordt gebruikt.

- **Energiebesparing:** deze energiebeheeroptie spaart stroom door de systeemprestaties te verlagen om de levensduur van de computer te maximaliseren en de hoeveelheid energie die door uw computer tijdens zijn levensduur wordt gebruikt, te verminderen.
- **Hoge prestaties:** deze energiebeheeroptie biedt de hoogste systeemprestaties door de processorsnelheid aan te passen aan uw activiteit en de systeemprestaties te optimaliseren.

Gegevens overbrengen naar een nieuwe computer

1. Klik op **Start**  → **Bestanden en instellingen overzetten** → **Windows Easy Transfer starten**.
2. In het venster **Gebruikersaccountbeheer** klikt u op **Doorgaan**.
3. Klik op **Een nieuwe transfer starten** of **Doorgaan met een reeds gestarte transfer**.

Volg de aanwijzingen van de wizard **Windows Easy Transfer**.

Een back-up maken van uw gegevens

Het is raadzaam om regelmatig een back-up van de bestanden en mappen op uw computer te maken.

Een back-up maken van bestanden:

1. Klik op **Start**  → **Configuratiescherm** → **Systeem en onderhoud** → **Introductiecentrum** → **Bestanden en instellingen overzetten**.
2. Klik op **Een back-up van bestanden maken** of **Een back-up van de computer maken**.
3. Klik op **Doorgaan** in het dialoogvenster **Gebruikersaccountbeheer** en volg de aanwijzingen van de wizard **Een back-up van bestanden maken**.

Problemen oplossen

Deze sectie biedt informatie over het oplossen van problemen met betrekking tot uw computer. Zie “Ondersteuningshulpmiddelen gebruiken” op pagina 36 of “Contact opnemen met Dell” op pagina 54 als u het probleem niet kunt oplossen met de volgende richtlijnen.

Netwerkproblemen

Draadloze verbindingen

Als de draadloze netwerkverbinding uitvalt: de draadloze router is offline of draadloos is uitgeschakeld op de computer.

- Controleer of uw draadloze router is ingeschakeld en verbonden is met uw gegevensbron (kabelmodem of netwerkhub).
- Interferentie kan uw draadloze verbinding blokkeren of verbreken. Probeer de computer dichterbij uw draadloze router te plaatsen.
- De verbinding met de draadloze router herstellen:
 - a. Sla eventuele geopende bestanden op en sluit deze. Sluit ook eventuele geopende programma's af.
 - b. Klik op **Start**  → **Verbinding maken**.
 - c. Volg de aanwijzingen op het scherm om de installatie te voltooien.

Vaste verbindingen

Als de bekabelde netwerkverbinding is

verbroken: de netwerkkabel is beschadigd of niet aangesloten.

- Controleer of de kabel is aangesloten en of deze niet is beschadigd.

Het lampje voor de verbindingintegriteit op de geïntegreerde netwerkaansluiting geeft aan of uw verbinding werkt en biedt informatie over de status:

- Groen: er is een goede verbinding tussen een 10-Mbps netwerk en de computer.
- Oranje: er is een goede verbinding tussen een 100-Mbps netwerk en de computer.
- Uit: de computer detecteert geen fysieke verbinding met het netwerk.



OPMERKING: Het lampje voor de verbindingintegriteit op de netwerkaansluiting is alleen voor de bekabelde netwerkverbinding. Het lampje voor de verbindingintegriteit geeft geen informatie over de status van draadloze verbindingen.

Voedingsproblemen

Als het aan/uit-lampje uit is: de computer is uitgeschakeld of krijgt geen stroom.

- Steek het netsnoer opnieuw in de voedingsconnector van de computer en het stopcontact.
- Als de computer is aangesloten op een stekkerdoos, gaat u na of de stekkerdoos is aangesloten op een stopcontact en of de stekkerdoos is ingeschakeld. Gebruik geen voedingsbeschermingsapparaten, stekkerdozen en verlengkabels bij de controle of de computer aangaat.
- Controleer de stroomvoorziening van het stopcontact door er een ander apparaat, zoals een lamp, op aan te sluiten.
- Controleer de aansluitingen van de netadapterkabel. Als de netadapter een lampje heeft, controleert u of het lampje van de netadapter brandt.

Als het aan/uit-lampje wit brandt en de computer niet reageert: het beeldscherm reageert mogelijk niet. Druk op de aan/uit-knop tot de computer wordt uitgeschakeld en schakel deze vervolgens weer in.

Als het aan/uit-lampje wit knippert: de computer staat in de stand-bymodus. Druk op een toets op het toetsenbord, verplaats de aanwijzer met het touchpad of een aangesloten muis, of druk op de aan-uitknop om de normale werking te hervatten.

Als er interferentie optreedt die de ontvangst op uw computer belemmert: een ongewenst signaal veroorzaakt interferentie door andere signalen te onderbreken of blokkeren. Enkele mogelijke oorzaken van interferentie zijn:

- Verlengsnoeren voor stroom, toetsenborden en muizen.
- Te veel apparaten aangesloten op een stekkerdoos.
- Meerdere stekkerdozen aangesloten op hetzelfde stopcontact.

Problemen met geheugen

Als er een bericht wordt weergegeven met de melding dat er onvoldoende geheugen is:

- Bewaar en sluit alle geopende bestanden of programma's die u niet gebruikt om erachter te komen of het probleem daarmee is opgelost.
- Raadpleeg de documentatie bij de software voor de minimale geheugenvereisten. Installeer zo nodig extra geheugen (zie de *Onderhoudshandleiding* op de Dell Support-website op **support.dell.com**).
- Verwijder de geheugenmodules en plaats deze terug (zie de *Onderhoudshandleiding* op de Dell Support-website op **support.dell.com**) om er zeker van te zijn dat uw computer goed met het geheugen communiceert.

Als er andere problemen met het geheugen zijn:

- Zorg ervoor dat u de richtlijnen voor het installeren van geheugen volgt (zie de *Onderhoudshandleiding* op de Dell Support-website op **support.dell.com**).
- Controleer of de geheugenmodule compatibel is met uw computer. Uw computer biedt ondersteuning voor DDR2-geheugen. Zie "Basisspecificaties" op pagina 58 voor meer informatie over het type geheugen dat door uw computer wordt ondersteund.
- Voer Dell Diagnostics uit (zie "Dell Diagnostics" op pagina 40).
- Verwijder de geheugenmodules en plaats deze terug (zie de *Onderhoudshandleiding* op de Dell Support-website op **support.dell.com**) om er zeker van te zijn dat uw computer goed met het geheugen communiceert.

Vastlopen en softwareproblemen

Als de computer niet opstart: controleer of het netsnoer goed op de computer en het stopcontact is aangesloten.

Als een programma niet meer reageert: beëindig het programma:

1. Druk gelijktijdig op <Ctrl><Shift><Esc>.
2. Klik op **Toepassingen**.
3. Klik op het programma dat niet meer reageert.
4. Klik op **Taak beëindigen**.

Als een programma blijft vastlopen: raadpleeg de softwaredocumentatie. Indien nodig verwijdert u het programma en installeert u het opnieuw.

 **OPMERKING:** Bij software worden normaliter installatie-instructies geleverd in de vorm van een installatiehandleiding of op schijf (cd of dvd).

Als de computer niet meer reageert of het beeldscherm onafgebroken blauw is:

 **WAARSCHUWING:** U loopt het risico gegevens te verliezen als u het besturingssysteem niet afsluit.

Als de computer niet reageert wanneer u op een toets op het toetsenbord drukt of de muis beweegt, houdt u de aan/uit-knop minstens 8-10 seconden ingedrukt totdat de computer uitschakelt. Start de computer vervolgens opnieuw op.

Als een programma ontwikkeld is voor een eerdere versie van het Microsoft® Windows®-besturingssysteem:

Voer de wizard Programmacompatibiliteit uit. Met de wizard Programmacompatibiliteit wordt een programma zodanig geconfigureerd dat dit wordt uitgevoerd in een omgeving die vergelijkbaar is met een andere omgeving dan die van het Windows Vista-besturingssysteem.

1. Klik op **Start**  → **Configuratiescherm** → **Programma's** → **Een ouder programma met deze versie van Windows gebruiken.**
2. Klik in het welkomstscherf op **Volgende.**
3. Volg de aanwijzingen op het scherm.

Als u andere softwareproblemen hebt:

- Maak direct een back-up van uw bestanden.
- Gebruik een virusscanner om de harde schijf of cd's te scannen.
- Bewaar en sluit alle geopende bestanden of programma's en sluit de computer af via het menu **Start** .
- Raadpleeg de softwaredocumentatie of neem contact op met de softwareleverancier voor informatie over het oplossen van problemen:
 - Controleer of het programma compatibel is met het besturingssysteem dat op de computer is geïnstalleerd.
 - Controleer of de computer aan de minimale hardwarevereisten voor de software voldoet. Raadpleeg de softwaredocumentatie voor informatie.
 - Controleer of het programma op de juiste wijze is geïnstalleerd en geconfigureerd.
 - Controleer of de stuurprogramma's voor het apparaat niet met het programma conflicteren.
 - Indien nodig verwijdert u het programma en installeert u het opnieuw.

Ondersteuningshulpmiddelen gebruiken

Dell Support Center

Het **Dell Support Center** biedt service, ondersteuning en systeemspecifieke informatie. Voor meer informatie over het **Dell Support Center** en de beschikbare ondersteuningshulpmiddelen, klikt u op de tab **Services** op support.dell.com.

Klik op het pictogram  op de taakbalk om de toepassing uit te voeren. De startpagina biedt koppelingen naar de volgende onderdelen:

- Zelfhulp (probleemoplossing, beveiliging, systeemprestaties, netwerk/internet, backup/herstel en Windows-besturingsstelsel)
- Waarschuwingen (waarschuwingen van technische ondersteuning die relevant zijn voor uw computer)
- Ondersteuning door Dell (technische ondersteuning met DellConnect™, klantenservice, instructies en zelfstudie, Help-informatie met Dell on Call en online scan met PCCheckUp)
- Over uw computer (Eigenaarshandleiding, Garantie-informatie, Systeeminformatie, Upgrades & accessoires)

Boven aan de startpagina van **Dell Support Center** vindt u het modelnummer van uw systeem, het nummer van het serviceplaatje en de code voor express-service.

Voor meer informatie over het **Dell Support Center** raadpleegt u de *Technologiehandleiding van Dell* op uw harde schijf of de Dell Support-website op **support.dell.com**.

Systeemberichten

Als er een probleem of fout op uw computer optreedt, kan er een systeembericht worden weergegeven dat u helpt de oorzaak vast te stellen en de benodigde handeling om het probleem op te lossen.

 **OPMERKING:** Als het door u ontvangen bericht niet in de volgende voorbeelden wordt vermeld, raadpleegt u de documentatie bij het besturingssysteem of het programma dat werd uitgevoerd toen het bericht verscheen. Of u raadpleegt de *Onderhoudshandleiding* op de Dell Support-website op **support.dell.com** of “Contact opnemen met Dell” op pagina 54 voor ondersteuning.

Waarschuwing! Eerdere pogingen om het systeem op te starten, zijn mislukt op het controlepunt [nnnn]. Noteer dit controlepunt en neem contact op met de technische ondersteuning van Dell om dit probleem op te lossen: De computer is er drie keer

achtereen niet in geslaagd om de opstartprocedure uit te voeren vanwege dezelfde fout. Zie “Contact opnemen met Dell” op pagina 54 voor ondersteuning.

Fout in CMOS-checksum: mogelijke moederbordfout of de RTC-batterij is bijna leeg. Vervang de batterij. Raadpleeg de *Onderhoudshandleiding* op de Dell Support-website op **support.dell.com** of zie “Contact opnemen met Dell” op pagina 54 voor ondersteuning.

Storing in de harde schijf (HDD): mogelijke storing in de harde schijf tijdens HDD POST. Zie “Contact opnemen met Dell” op pagina 54 voor ondersteuning.

Storing bij het lezen van de harde schijf (HDD): mogelijke storing in de harde schijf tijdens de opstarttest van de harde schijf. Zie “Contact opnemen met Dell” op pagina 54 voor ondersteuning.

Toetsenbord werkt niet: het toetsenbord functioneert niet of de kabel zit los.

Geen opstartbron beschikbaar: de harde schijf bevat geen opstartpartitie, de connector van de harde schijf is los of er is geen opstartbron.

- Als de harde schijf als opstartapparaat is ingesteld, moet u controleren of de connector is aangesloten en of het station op juiste wijze is geïnstalleerd en als opstartapparaat is gepartitioneerd.
- Activeer de systeemsetup en ga na of de informatie over de opstartvolgorde correct is (zie de *Onderhoudshandleiding* op de Dell Support-website op support.dell.com).

Ggeen timertikonderbreking: mogelijk is een chip op het moederbord of het moederbord zelf defect (zie de *Servicehandleiding* op de Dell Support-website op support.dell.com).

USB gebruikt te veel stroom: koppel het USB-apparaat los. Uw USB-apparaat heeft meer stroom nodig voor een optimale werking. Als uw apparaat twee USB-kabels heeft, sluit u beide aan. Anders sluit u een externe stroombron op het USB-apparaat aan.

LET OP - Het ZELFCONTROLEREND SYSTEEM van de harde schijf heeft aangegeven dat een van de parameters het normale gebruiksbereik heeft overschreden. Dell raadt aan om regelmatig een back-up van uw gegevens te maken. Een parameter die buiten het bereik ligt, kan al dan niet duiden op een probleem met de harde schijf — S.M.A.R.T-fout, mogelijke fout in de harde schijf.

Deze functie kan in BIOS Setup worden in- en uitgeschakeld (zie “Contact opnemen met Dell” op pagina 54 voor ondersteuning).

Probleemoplosser voor hardware

Als een apparaat niet wordt ontdekt tijdens het installeren van het besturingssysteem of wel wordt ontdekt, maar verkeerd is geconfigureerd, kunt u de **Probleemoplosser voor hardware** gebruiken om de incompatibiliteit op te lossen.

U start de Probleemoplosser voor hardware als volgt:

1. Klik op **Start**  → **Help en ondersteuning**.
2. Typ `probleemoplosser voor hardware` in het zoekveld en druk op <Enter> om de zoekactie te starten.
3. Selecteer in de zoekresultaten de optie die het probleem het beste omschrijft en volg de overige stappen om het probleem op te lossen.

Dell Diagnostics

Als er zich een probleem met uw computer voordoet, voert u eerst de controles uit die in “Vastlopen en softwareproblemen” op pagina 34 worden beschreven en voert u Dell Diagnostics uit voordat u contact met Dell opneemt voor technische ondersteuning.

Het verdient aanbeveling om deze procedures af te drukken voordat u begint.

 **OPMERKING:** Dell Diagnostics werkt alleen op Dell-computers.

 **OPMERKING:** De cd/dvd *Drivers and Utilities* is optioneel en is mogelijk niet met uw computer meegeleverd.

Zie de sectie System Setup (systeemsetup) in de *Onderhoudshandleiding* om de configuratie voor uw computer door te nemen en om ervoor te zorgen dat het apparaat dat u wilt testen in het systeemsetupprogramma wordt weergegeven en actief is.

Start Dell Diagnostics vanaf de harde schijf of vanaf de cd/dvd *Drivers and Utilities*.

Dell Diagnostics starten vanaf de harde schijf

Het hulpprogramma Dell Diagnostics bevindt zich op een verborgen partitie op de harde schijf.

 **OPMERKING:** Zie “Contact opnemen met Dell” op pagina 54 als uw computer geen beeld geeft.

1. Controleer of de computer is aangesloten op een stopcontact dat naar behoren werkt.
2. Start de computer (opnieuw) op.
3. Wanneer het DELL™-logo verschijnt, drukt u direct op <F12>. Selecteer **Diagnostics** in het opstartmenu en druk op <Enter>.

 **OPMERKING:** Als u te lang wacht en het logo van het besturingssysteem wordt weergegeven, moet u blijven wachten tot het bureaublad van Microsoft® Windows® wordt weergegeven. Daarna sluit u de computer af en probeert u het opnieuw.

 **OPMERKING:** Als een bericht wordt weergegeven dat er geen partitie met een

Ondersteuningshulpmiddelen gebruiken

diagnostisch hulpprogramma is gevonden, voert u Dell Diagnostics uit vanaf de cd/dvd *Drivers and Utilities*.

4. Druk op een toets om Dell Diagnostics vanaf de verborgen partitie op de harde schijf te starten.

Dell Diagnostics starten vanaf de cd/dvd Drivers and Utilities

1. Plaats de cd/dvd *Drivers and Utilities* in het station.
2. Zet de computer uit en start deze opnieuw. Wanneer het DELL-logo verschijnt, drukt u direct op <F12>.

 **OPMERKING:** Als u te lang wacht en het logo van het besturingssysteem wordt weergegeven, moet u blijven wachten tot het bureaublad van Microsoft® Windows® wordt weergegeven. Daarna sluit u de computer af en probeert u het opnieuw.

Ondersteuningshulpmiddelen gebruiken

-  **OPMERKING:** Met de volgende stappen wordt de opstartvolgorde voor slechts één keer gewijzigd. De volgende keer dat u weer opstart, zal de computer dit doen volgens de programma's aangegeven in de instellingen van het systeem.
3. Wanneer de lijst met opstartbronnen verschijnt, markeert u **CD/DVD/CD-RW** en drukt u op <Enter>.
 4. Kies in het menu dat wordt weergegeven, de optie **Opstarten vanaf cd** en druk op <Enter>.
 5. Typ 1 om het cd-menu te starten, en druk op <Enter> om verder te gaan.
 6. Selecteer **32-bits Dell-diagnostiek uitvoeren** in de genummerde lijst. Als er meerdere versies worden aangegeven, moet u de versie selecteren die op uw computer van toepassing is.
 7. Wanneer het **hoofdmenu** van Dell Diagnostics wordt weergegeven, selecteert u de test die u wilt uitvoeren.

Het besturingssysteem herstellen

U kunt het besturingssysteem van uw computer op de volgende manieren herstellen:

- Met **Systeemherstel** kunt u de computer herstellen naar een eerdere status zonder dat er gegevensbestanden verloren gaan. Gebruik **Systeemherstel** als eerste oplossing voor het herstellen van het besturingssysteem met behoud van de gegevensbestanden.
- Met **Dell Factory Image Restore** brengt u de harde schijf terug in de staat waarin deze verkeerde toen u de computer kocht. Deze procedure verwijdert permanent alle gegevens op de harde schijf evenals alle programma's die u hebt geïnstalleerd nadat u de computer hebt ontvangen. Gebruik **Dell Factory Image Restore** alleen als **Systeemherstel** het probleem met het besturingssysteem niet heeft opgelost.
- Als u de cd **Operating System** bij de computer hebt ontvangen, kunt u deze gebruiken om het besturingssysteem te herstellen. Als u de cd **Operating System** gebruikt, worden echter alle gegevens op de harde schijf gewist. Gebruik de cd/dvd alleen als u het probleem niet kunt oplossen met **Systeemherstel**.

Systeemherstel

De besturingssystemen van Windows bieden een optie **Systeemherstel**, waarmee u uw computer terug kunt zetten naar een eerdere besturingsstatus (zonder dat dit van invloed is op uw gegevensbestanden) als de computer niet meer goed functioneert na wijzigingen aan de hardware, software of andere systeeminstellingen. Alle wijzigingen die **Systeemherstel** aan uw computer aanbrengt, kunnen volledig ongedaan worden gemaakt.

 **WAARSCHUWING:** Maak regelmatig reservekopieën van uw gegevensbestanden. Systeemherstel doet niets aan het bewaken of herstellen van uw gegevensbestanden.

 **OPMERKING:** De procedures in dit document zijn geschreven voor de standaardweergave van Windows, dus mogelijk zijn ze niet van toepassing als u de klassieke weergave van Windows op uw Dell™-computer hebt ingesteld.

Systeemherstel starten

1. Klik op **Start** .
2. Typ in het venster **Zoekopdracht starten** `Systeemherstel` en druk op <Enter>.

 **OPMERKING:** Het venster **Gebruikersaccountbeheer** wordt mogelijk weergegeven. Als u een beheerder op de computer bent, klikt u op **Doorgaan**; neem anders contact op met de beheerder om met de gewenste actie door te gaan.

3. Klik op **Volgende** en volg de instructies op het scherm.

Mocht het probleem niet te verhelpen zijn met Systeemherstel, dan kan het nodig zijn het laatste systeemherstel ongedaan te maken.

Het laatste systeemherstel ongedaan maken

 **OPMERKING:** Voordat u het laatste systeemherstel ongedaan maakt, dient u alle geopende bestanden en programma's af te sluiten. Wijzig, open en verwijder geen bestanden of programma's tot het systeemherstel is voltooid.

1. Klik op **Start** .
2. Typ in het venster **Zoekopdracht starten** `Systeemherstel` en druk op <Enter>.
3. Klik op **Systeemherstel ongedaan maken** en klik op **Volgende**.

Dell Factory Image Restore

 **WAARSCHUWING:** Met Dell Factory Image Restore worden alle gegevens op de harde schijf permanent verwijderd. Ook worden alle toepassingen en stuurprogramma's verwijderd die u hebt geïnstalleerd nadat u de computer hebt ontvangen. Indien mogelijk maakt u een reservekopie van de gegevens voordat u deze opties gebruikt. Gebruik Dell Factory Image Restore alleen als Systeemherstel het probleem met het besturingssysteem niet heeft opgelost.

 **OPMERKING:** Dell Factory Image Restore is in sommige landen of op sommige computers mogelijk niet beschikbaar.

Gebruik Dell Factory Image Restore alleen als laatste redmiddel om uw besturingssysteem te herstellen. Met deze opties kunt u de harde schijf terugbrengen in de toestand waarin deze verkeerde toen u de computer kocht. Alle programma's en bestanden die u hebt toegevoegd nadat u de computer hebt gekocht (inclusief gegevensbestanden) worden permanent van de harde schijf verwijderd. Gegevensbestanden zijn onder andere documenten, spreadsheets, e-mailberichten, digitale foto's en muziekbestanden. Maak indien mogelijk een reservekopie van alle gegevens voordat u Dell Factory Image Restore gebruikt.

Dell Factory Image Restore

1. Zet de computer aan. Druk wanneer het Dell-logo verschijnt meerdere keren op <F8> om het venster **Geavanceerde opstartopties van Vista** te openen.
 2. Selecteer **Uw computer herstellen**.
 3. Het venster **Opties voor systeemherstel** wordt weergegeven.
 4. Selecteer een toetsenbordindeling en klik op **Volgende**.
 5. Als u toegang wilt tot de herstelopties, moet u zich aanmelden als een lokale gebruiker. Om toegang tot de opdrachtregel te krijgen, typt u `administrator` in het veld **Gebruikersnaam** en klikt u op **OK**.
 6. Klik op **Dell Factory Image Restore**. Het welkomtscherm **Dell Factory Image Restore** wordt weergegeven.
-  **OPMERKING:** Afhankelijk van uw configuratie kan het nodig zijn eerst **Dell Factory Tools** te kiezen en pas daarna **Dell Factory Image Restore**.

7. Klik op **Volgende**. Het scherm **Verwijderen van gegevens bevestigen** wordt weergegeven.

 **OPMERKING:** Als u niet verder wilt gaan met Factory Image Restore, klikt u op **Annuleren**.

8. Schakel het selectievakje in om te bevestigen dat u wilt doorgaan met het herformatteren van de harde schijf en het herstel van de fabrieksinstellingen van de systeemsoftware. Klik vervolgens op **Volgende**.

Het herstelproces begint en kan vijf minuten of meer in beslag nemen. Er wordt een bericht weergegeven wanneer het besturingssysteem en de fabriekstoepassingen zijn hersteld naar fabriekswaarden.

9. Klik op **Voltoeien** om het systeem opnieuw op te starten.

Het besturingssysteem opnieuw installeren

Voordat u begint

Als u overweegt om het Windows-besturingssysteem opnieuw te installeren om een probleem met een zojuist geïnstalleerd stuurprogramma te op te lossen, is het aan te bevelen om eerst de functie Vorig stuurprogramma van Windows te proberen. Als u het probleem niet met Vorig stuurprogramma kunt verhelpen, brengt u het besturingssysteem via Systeemherstel terug in de staat waarin het verkeerde voordat u het nieuwe stuurprogramma installeerde. Zie "Systeemherstel" op pagina 43.

 **OPMERKING:** Voordat u de installatie uitvoert, dient u een reservekopie van alle gegevensbestanden op uw primaire harde schijf te maken. Bij conventionele hardeschijfconfiguraties is de primaire harde schijf het eerste station dat door de computer wordt gedetecteerd.

Als u Windows opnieuw wilt installeren, hebt u het volgende nodig:

- De cd/dvd *Operating System* van Dell
- De cd/dvd *Drivers and Utilities* van Dell

 **OPMERKING:** De cd/dvd *Drivers and Utilities* van Dell bevat de stuurprogramma's die tijdens de productie van de computer zijn geïnstalleerd. Gebruik de cd/dvd *Drivers and Utilities* van Dell om alle benodigde stuurprogramma's te laden. Mogelijk zijn de cd/dvd Dell *Drivers and Utilities* en de cd/dvd *Operating System* niet met de computer meegeleverd. Dit is afhankelijk van de regio waar u de computer hebt aangeschaft en of u de cd's/dvd's hebt aangevraagd.

Windows Vista opnieuw installeren

Het kan 1 tot 2 uur duren voordat het installatieproces is voltooid. Nadat u het besturingssysteem opnieuw hebt geïnstalleerd, moet u ook de stuurprogramma's, de antivirussoftware en andere software opnieuw installeren.

1. Sla geopende bestanden op en sluit deze en eventueel geopende programma's af.
2. Plaats de cd/dvd *Operating System* in het station.
3. Klik op **Afsluiten** wanneer het bericht **Windows installeren** verschijnt.
4. Start de computer opnieuw op.
5. Wanneer het DELL-logo verschijnt, drukt u direct op <F12>.

 **OPMERKING:** Als u te lang wacht en het logo van het besturingssysteem wordt weergegeven, moet u blijven wachten tot het bureaublad van Microsoft® Windows® wordt weergegeven. Daarna sluit u de computer af en probeert u het opnieuw.

 **OPMERKING:** Met de volgende stappen wordt de opstartvolgorde voor slechts één keer gewijzigd. De volgende keer dat u weer opstart, zal de computer dit doen volgens de programma's aangegeven in de instellingen van het systeem.

6. Wanneer de lijst met opstartbronnen verschijnt, markeert u het **cd/dvd/cd-rw-station** en drukt u op <Enter>.
7. Druk op een willekeurige toets om **op te starten vanaf de cd-rom**. Volg de instructies op het scherm om de installatie te voltooien.

Hulp krijgen

Als u een probleem met de computer ondervindt, kunt u de volgende stappen uitvoeren om het probleem te vast te stellen en op te lossen:

1. Zie “Problemen oplossen” op pagina 30 voor informatie en procedures met betrekking tot uw computerprobleem.
2. Zie “Dell Diagnostics” op pagina 40 voor procedures voor het uitvoeren van Dell Diagnostics.
3. Vul de diagnostische checklist in op pagina 53.
4. Gebruik het uitgebreide scala aan online services op Dell Support (**support.dell.com**) voor hulp tijdens de installatie en bij het oplossen van problemen. Zie “Online Services” op pagina 51 voor een uitgebreidere lijst met online services van Dell Support.
5. Als het probleem niet met behulp van de voorgaande stappen kan worden opgelost, gaat u naar “Voordat u belt” op pagina 53 en daarna naar “Contact opnemen met Dell” op pagina 54.

 **OPMERKING:** Bel Dell Support vanaf een telefoon in de buurt van de computer zodat de supportmedewerkers u kunnen assisteren tijdens de benodigde procedures.

 **OPMERKING:** De code voor express-service is mogelijk niet in alle landen beschikbaar.

Hulp krijgen

Wanneer het automatische telefoonsysteem van Dell u daarom vraagt, voert u de code voor express-service in om het gesprek rechtstreeks naar de juiste ondersteuningsmedewerker te leiden. Als u niet over een code voor express-service beschikt, opent u de map **Dell-accessoires**, dubbelklikt u op het pictogram **Code voor express-service** en volgt u de aanwijzingen.

 **OPMERKING:** Sommige van de services zijn mogelijk niet beschikbaar op locaties buiten de Verenigde Staten. Bel uw plaatselijke vertegenwoordiger van Dell om te vragen naar de beschikbaarheid.

Technische ondersteuning en klantenservice

De technische ondersteuning van Dell staat klaar voor al uw vragen met betrekking tot hardware van Dell. Onze ondersteuningsmedewerkers maken gebruik van diagnostische functionaliteit op de computer voor snelle, nauwkeurige antwoorden.

Zie “Voordat u belt” op pagina 53 als u contact wilt opnemen met de ondersteuningsafdeling van Dell en raadpleeg vervolgens de contactgegevens voor uw regio, of ga naar **support.dell.com**.

Online services

Meer informatie over de producten en diensten van Dell is beschikbaar op de volgende websites:

- **www.dell.com**
- **www.dell.com/ap** (alleen in Azië/aan de Grote Oceaan)
- **www.dell.com/jp** (alleen Japan)
- **www.euro.dell.com** (alleen Europa)
- **www.dell.com/la** (landen in Latijns-Amerika en het Caribisch gebied)
- **www.dell.ca** (alleen Canada)

Via de volgende websites en e-mailadressen kunt u contact opnemen met Dell Support:

Dell Support-websites

- **support.dell.com**
- **support.jp.dell.com** (alleen Japan)
- **support.euro.dell.com** (alleen Europa)

- **supportapj.dell.com** (alleen Azië en de Pacific)

E-mailadressen voor Dell Support

- **mobile_support@us.dell.com**
- **support@us.dell.com**
- **la-techsupport@dell.com** (alleen landen in Latijns-Amerika en het Caribisch gebied)
- **apsupport@dell.com** (alleen landen in Azië en de Pacific)

E-mailadressen Dell Marketing en Sales

- **apmarketing@dell.com** (alleen landen in Azië en de Pacific)
- **sales_canada@dell.com** (alleen Canada)

Anoniem FTP (File Transfer Protocol):

- **ftp.dell.com**

Log in als gebruiker: `anonymous` en gebruik uw e-mailadres als wachtwoord.

Geautomatiseerde bestellingsstatusservice

U kunt de status van de door u bestelde Dell-producten raadplegen via **support.dell.com** of u kunt bellen met de geautomatiseerde bestelstatusservice. Een opgenomen boodschap zal u vragen om de informatie in te voeren die nodig is om uw bestelling en de status daarvan te vinden. Zie "Contact opnemen met Dell" op pagina 54 voor het telefoonnummer voor uw regio bij problemen met uw bestelling.

Als er problemen met uw bestelling zijn, zoals ontbrekende onderdelen, verkeerde onderdelen of onjuiste facturering, neemt u contact op met Dell. Houd uw factuur of pakbon bij de hand wanneer u belt. Zie "Contact opnemen met Dell" op pagina 54 voor het telefoonnummer voor uw regio.

Productinformatie

Als u informatie over andere Dell-producten nodig hebt of een bestelling wilt plaatsen, kunt u de website van Dell bezoeken op **www.dell.com**. Zie "Contact opnemen met Dell" op pagina 54 voor uw regio of het nummer van een verkoopspecialist.

Voordat u belt

 **OPMERKING:** Zorg ervoor dat u uw code voor express-service bij de hand hebt wanneer u telefonisch contact met Dell opneemt. Met behulp van deze code kan het geautomatiseerde telefoonsysteem van Dell Support uw gesprek op efficiëntere wijze naar de juiste persoon doorschakelen. Mogelijk wordt u ook om uw serviceplaatje gevraagd. Deze tag bevindt zich aan de onderzijde van uw computer.

Vergeet niet de diagnostische checklist in te vullen. Zet indien mogelijk uw pc aan voordat u contact met Dell opneemt voor ondersteuning en bel vanaf een locatie in de buurt van de computer. Mogelijk wordt u gevraagd om enkele opdrachten in te voeren via het toetsenbord, informatie op te geven tijdens het uitvoeren van procedures of andere stappen op het gebied van probleemoplossing uit te voeren die alleen mogelijk zijn vanaf de pc in kwestie. Zorg ervoor dat u de documentatie van de computer bij de hand hebt.

Diagnostische checklist

- Naam:
- Datum:
- Adres:
- Telefoonnummer:
- Serviceplaatje (de streepjescode aan de onderzijde van de computer):
- Code voor express-service:
- RMA-nummer voor toegestane artikelretour (indien verstrekt door een ondersteuningsmedewerker van Dell):
- Besturingssysteem en versie:
- Apparaten:

Hulp krijgen

- Uitbreidingskaarten:
- Bent u op een netwerk aangesloten? Ja/Nee
- Netwerk, versie en netwerkadapter:
- Programma's en versies:

Raadpleeg de documentatie die bij uw besturingssysteem werd geleverd om de inhoud van de opstartbestanden van de computer te bepalen. Als de pc op een printer is aangesloten, kunt u de bestanden afdrucken. Als dit niet het geval is, dient u de inhoud van elk bestand te noteren alvorens u telefonisch contact met Dell opneemt.

- Foutbericht, pieptooncode of diagnostische code:
- Beschrijving van probleem en uitgevoerde probleemoplossingsprocedures:

Contact opnemen met Dell

Klanten in de VS kunnen bellen met 800-WWW-DELL (800-999-3355).

 **OPMERKING:** Als u niet over een actieve internetverbinding beschikt, kunt u contactgegevens vinden op de factuur, de pakbon of in de productcatalogus van Dell.

Dell biedt verschillende online en telefonische ondersteuningsservices en -mogelijkheden. De beschikbaarheid hiervan verschilt per land en product. Sommige services zijn mogelijk niet in uw regio beschikbaar. U neemt als volgt contact op met Dell voor zaken op het gebied van verkoop, ondersteuning of klantenservice:

1. Ga naar **support.dell.com**.
2. Zoek naar uw land of regio in het vervolgkeuzemenu **Kies een land/regio** onderaan de pagina.
3. Klik vervolgens aan de linkerkant van de pagina op **Contact opnemen**.
4. Selecteer de gewenste dienst- of ondersteuningslink.
5. Selecteer de gewenste methode om contact met Dell op te nemen.

Meer informatie en bronnen

Als u het volgende wilt:

Zie:

het besturingssysteem opnieuw installeren.

de cd/dvd Operating System.

een diagnostisch programma voor uw computer uitvoeren, systeemsoftware voor de laptop opnieuw installeren, stuurprogramma's voor uw computer bijwerken of leesmij-bestanden bekijken.

de cd/dvd *Drivers and Utilities*.



OPMERKING: Updates van stuurprogramma's en documentatie kunt u vinden op de Dell™ Support-website op support.dell.com.

meer informatie over uw besturingssysteem, onderhoud van de randapparatuur, internet, Bluetooth®, netwerken en e-mail.

de *Technologiehandleiding van Dell* bevindt zich op uw harde schijf.

Als u het volgende wilt:

de computer upgraden met nieuwe of extra geheugenmodules of een nieuwe harde schijf installeren.

een versleten of defect onderdeel vervangen.

informatie zoeken over de beste praktijken op het gebied van veiligheid voor uw computer (garantiegegevens, voorwaarden (alleen VS), veiligheidsinstructies, informatie over regelgeving en ergonomie en gebruiksrechtovereenkomst bekijken).

Zie:

de *Onderhoudshandleiding* op de Dell Support-website op **support.dell.com**



OPMERKING: In sommige landen is de garantie niet meer geldig als u de computer openmaakt en onderdelen vervangt. Controleer de garantievoorwaarden en het retourbeleid voordat u de computer openmaakt.

de documentatie over veiligheid en regelgeving die bij uw computer is geleverd en de startpagina over naleving van de wet op: **www.dell.com/regulatory_compliance**.

Als u het volgende wilt:

Serviceplaatje/code voor express-service. U hebt deze code nodig om uw computer aan te melden op **support.dell.com** of om contact op te nemen met de technische ondersteuning.

stuurprogramma's en downloads zoeken.

technische ondersteuning en productondersteuning invoeren.

de bestelstatus van nieuwe aankopen controleren.

oplossingen en antwoorden op algemene vragen zoeken.

informatie over de laatste updates over technische wijzigingen aan de computer of geavanceerde technische naslaginformatie voor computertechnici en ervaren gebruikers opzoeken.

Zie:

De achterkant of onderkant van de computer.



de Dell™ Support-website op **support.dell.com**.

Specificaties

Stysteemmodel

Inspiron 1440

Deze sectie bevat informatie over de installatie van de computer, het bijwerken van stuurprogramma's en het upgraden van de computer.

 **OPMERKING:** Aanbiedingen kunnen per regio verschillen. Klik voor meer informatie over de configuratie van uw computer op **Start**  → **Help en ondersteuning** en selecteer de optie om informatie over uw computer weer te geven.

Processor

<i>Type</i>	<i>L2-cache</i>
Intel® Celeron®	1 MB
Intel Celeron Dual-Core	1 MB
Intel Pentium® Dual-Core	1 MB
Intel Core™2 Duo	2 MB/3 MB/6 MB
Externe busfrequentie	667 MHz, 800 MHz en 1066 MHz

Geheugen

Connector voor geheugenmodule	twee interntoegankelijke SO-DIMM-sockets
Mogelijke geheugenconfiguraties	1 GB, 2 GB, 3 GB, 4 GB, 6 GB en 8 GB
Type geheugen	DDR2 SO-DIMM
Minimumgeheugen	1 GB
Maximumgeheugen	8 GB

 **OPMERKING:** Zie de *Onderhoudshandleiding* op de Dell Support-website op **support.dell.com** voor instructies over het upgraden van het geheugen.

ExpressCard

Connector	Eén ExpressCard-sleuf (34 mm)
Connectorgrootte	26 pinnen

Computergegevens

Chipset	Intel GM45 (UMA) Intel GM45 (discreet)
Grafische kaart	ATI Mobility Radeon HD4330
Geheugen grafische kaart	256 MB GFX/ 512 MB GFX
Grafische bus	intern

Communicatie

Modem (optioneel)	Externe V.92 56K USB-modem
Netwerkadapter	10/100 ethernet-LAN op moederbord
Draadloos	interne ondersteuning van draadloze WLAN en Bluetooth®

Specificaties

Geluidskaart

Type geluidskaart	tweekanaals high definition audio (Azalia)
Audiocontroller	IDT 92HD81
Stereoconversie	24-bits (analoog-naar-digitaal en digitaal-naar-analoog)
Interne interface	Intel high-definition audio
Luidspreker	Twee 4-ohm luidsprekers
Volumeknoppen	Programmamenu's, sneltoetsen op toetsenbord

Poorten en aansluitingen

Geluidskaart	Eén microfoonconnector, stereo hoofdtelefoon/luidsprekerconnector, digitale MIC met cameramodule (optioneel)
--------------	--

Poorten en aansluitingen

minikaart	Eén Half Mini-Card-sleuf
Netwerkadapter	RJ45-poort
USB	Drie 4-pinsaansluitingen, geschikt voor USB 2.0
Video	Aansluiting met 15 gaten

Beeldscherm

Type (TrueLife)	14,0 inch (HD) WLED 14,0 inch (HD+) WLED
-----------------	---

Afmetingen:

Hoogte	173,95 mm
Breedte	309,40 mm
Diagonaal	355,60 mm
Werkingshoek	0° (dicht) tot 140°

Beeldscherm*Gezichtshoeken:*

Horizontaal	±40° (HD) ±60° (HD+)
Verticaal	+15/-30° (HD) ±50° (HD+)
Pixelpitch:	0,2265 mm (HD) 0,1935 mm (HD+)
Energieverbruik (venster met schermverlichting) (gemiddeld)	4,8 W (max) (HD) 5,5 W (max) (HD+)

Camera (optioneel)

Pixel	1,3 megapixel
Videoresolutie	320 x 240 ~1280 x 1024 (640 x 480 bij 30 fps)
Diagonale gezichtshoek	66°

Touchpad

X/Y-positieresolutie (grafische tabelmodus)	240 cpi
<i>Grootte:</i>	
Breedte	81,0 mm sensoractief gebied
Hoogte	42,0 mm rechthoek

Specificaties

Toetsenbord

Aantal toetsen	86 (V.S. en Canada); 87 (Europa); 90 (Japan)
Opmaak	QWERTY/AZERTY/Kanji

Batterij

Type	4-cels lithium-ion 6-cels lithium-ion 9-cels lithium-ion
Diepte	48,45 mm
Hoogte	20,15 mm (4/6-cels) 40,05 mm (9-cels)
Breedte	205,22 mm (9-cels) 276,95 mm (9-cels)
Gewicht	0,26 kg (4-cels) 0,35 kg (6-cels) 0,52 kg (9-cels)

Netadapter

Ingangsspanning	100–240 V AC
Ingangsstroom (maximum)	1,5/1,6 A
Ingangsfrequentie	50–60 Hz
Uitgangsvermogen	65 W of 90 W
Uitgangsstroom	3,34 A (65 W) 4,62 A (90 W)
Nominale uitgangsspanning	19,5 +/-1,0 V DC

Netadapter*Afmetingen:*

65 W

Hoogte 29,0 mm

Breedte 46,5 mm

Diepte 107 mm

Gewicht (inclusief
bekabeling) 0,250 kg

65 W (E-serie)

Hoogte 16,0 mm

Breedte 66,0 mm

Diepte 127,0 mm

Gewicht (inclusief
bekabeling) 0,265 kg**Netadapter**

90 W

Hoogte 16,0 mm

Breedte 70,0 mm

Diepte 147,0 mm

Gewicht (inclusief
bekabeling) 0,350 kg

90 W (D-serie)

Hoogte 34,2 mm

Breedte 60,8 mm

Diepte 169,5 mm

Gewicht (inclusief
bekabeling) 0,460 kg

Specificaties

Fysieke specificaties

Hoogte	25,4 tot 38,9 mm
Breedte	339 mm
Diepte	238 mm
Gewicht (met 4-cels batterij):	2,3 kg
Gewicht (met 6-cels batterij):	2,4 kg

Computeromgeving

Temperatuurbereik:

Bedrijfstemperatuur	0° tot 35°C
Opslag	-40° tot 65°C

Computeromgeving

Relatieve vochtigheid (maximum):

Bedrijfstemperatuur	10% tot 90% (niet-condenserend)
Opslag	5% tot 95% (niet-condenserend)

Maximale trilling (met behulp van een willekeurig vibrerend spectrum dat de gebruikersomgeving simuleert):

Bedrijfstemperatuur	0,66 GRMS
Opslag	1,30 GRMS

Maximale schok (gemeten met harde schijf met geblokkeerde koppen bij een halve sinuspuls van 2 ms):

Bedrijfstemperatuur	110 G
Opslag	163 G
Contaminatieniveau in de lucht	G2 of lager, zoals gedefinieerd in ISA-S71.04-1985

Index

A

- aanpassen
 - uw energie-instellingen **28**

B

- back-ups
 - maken **29**
- bekabeld netwerk
 - netwerkkabel, aansluiten **7**
- bellen met Dell **53**
- bestelstatus **52**
- bronnen, meer bronnen zoeken **55**

C

- computer, instellen **5**

D

- Dell Factory Image Restore **43**
- Dell Support Center **36**
- Dell Support-website **57**
- diagnostische checklist **53**

E

- e-mailadressen
 - voor technische ondersteuning **51**
- e-mailadressen van ondersteuning **51**
- energie
 - besparen **28**
- energie besparen **28**

F

fabrieksimage herstellen **45**

FTP, anoniem aanmelden **51**

G

gegevens, back-up maken **29**

geheugenondersteuning **59**

geheugenproblemen
oplossen **33**

H

hardwareproblemen
diagnose **40**

hulp
hulp en ondersteuning krijgen **49**

I

installeren, voordat u begint **5**

internetverbinding **10**

ISP

internetprovider **10**

K

klantenservice **50**

L

luchtstroom, voldoende **5**

M

meer informatie zoeken **55**

N

netadapter
afmetingen en gewicht **63**

netwerksnelheid
testen **30**

netwerkverbinding
oplossen **30, 31**

O

opties voor opnieuw installeren van systeem **43**

P

Probleemoplosser voor hardware **39**

problemen oplossen **30**

problemen, oplossen **30**

processor **58**

producten

informatie en aanschaf **52**

S

schade, voorkomen **5**

softwarefuncties **28**

softwareproblemen **34**

specificaties **58**

stekkerdozen, gebruiken **6**

stuurprogramma's en downloads **57**

Systeemberichten **37**

Systeemherstel **43**

T

technische ondersteuning **50**

Technologiehandleiding van Dell
voor meer informatie **55**

U

uitbreidingsbus **59**

V

ventilatie, voldoende **5**

verbinding maken
met internet **10**

voedingsproblemen, oplossen **32**

W

websites voor ondersteuning

wereldwijd **50**

Windows opnieuw installeren **43**

Windows, opnieuw installeren **43**

Windows Vista® **9**

instellen **9**

opnieuw installeren **48**

wizard Programmacompatibiliteit **34**

Gedruckt in Irland

www.dell.com | support.dell.com



OR132NA00